

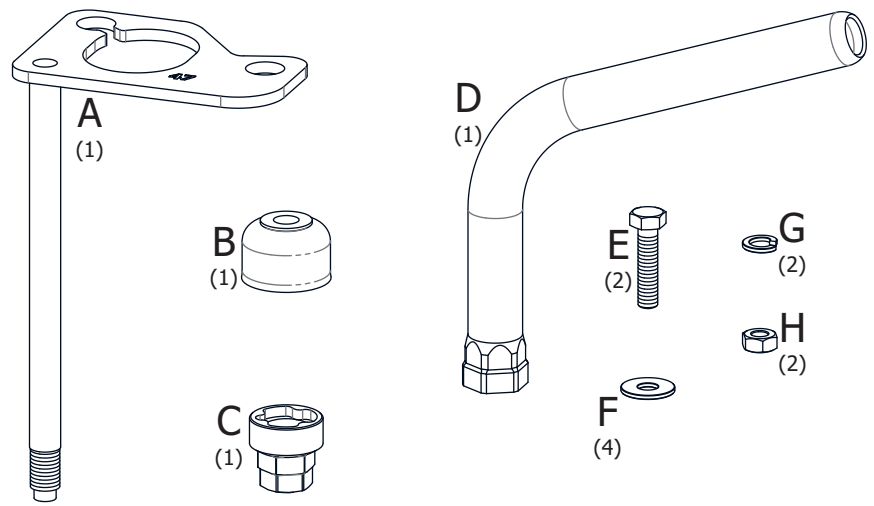

ASE047
 KIT SEGURIDAD PARA NEUMÁTICO AUXILIAR
DODGE® RAM® 2008->2011
 LLANTA 17x7½J - CUBIERTA 265/70R17



CONTENIDO

1. BAJAR LA RUEDA, REEMPLAZAR LOS TORNILLOS ORIGINALES QUE SUJETAN EL MALACATE POR LOS TORNILLOS "E" Y LAS ARANDELAS "F" Y "G", COLOCAR DESDE ABAJO EL SOPORTE "A" DE MODO QUE EL PERNO ROSCADO QUEDE HACIA LA PARTE DELANTERA DEL VEHÍCULO Y AJUSTARLO CON LAS ARANDELAS "F" Y LAS TUERCAS "H"

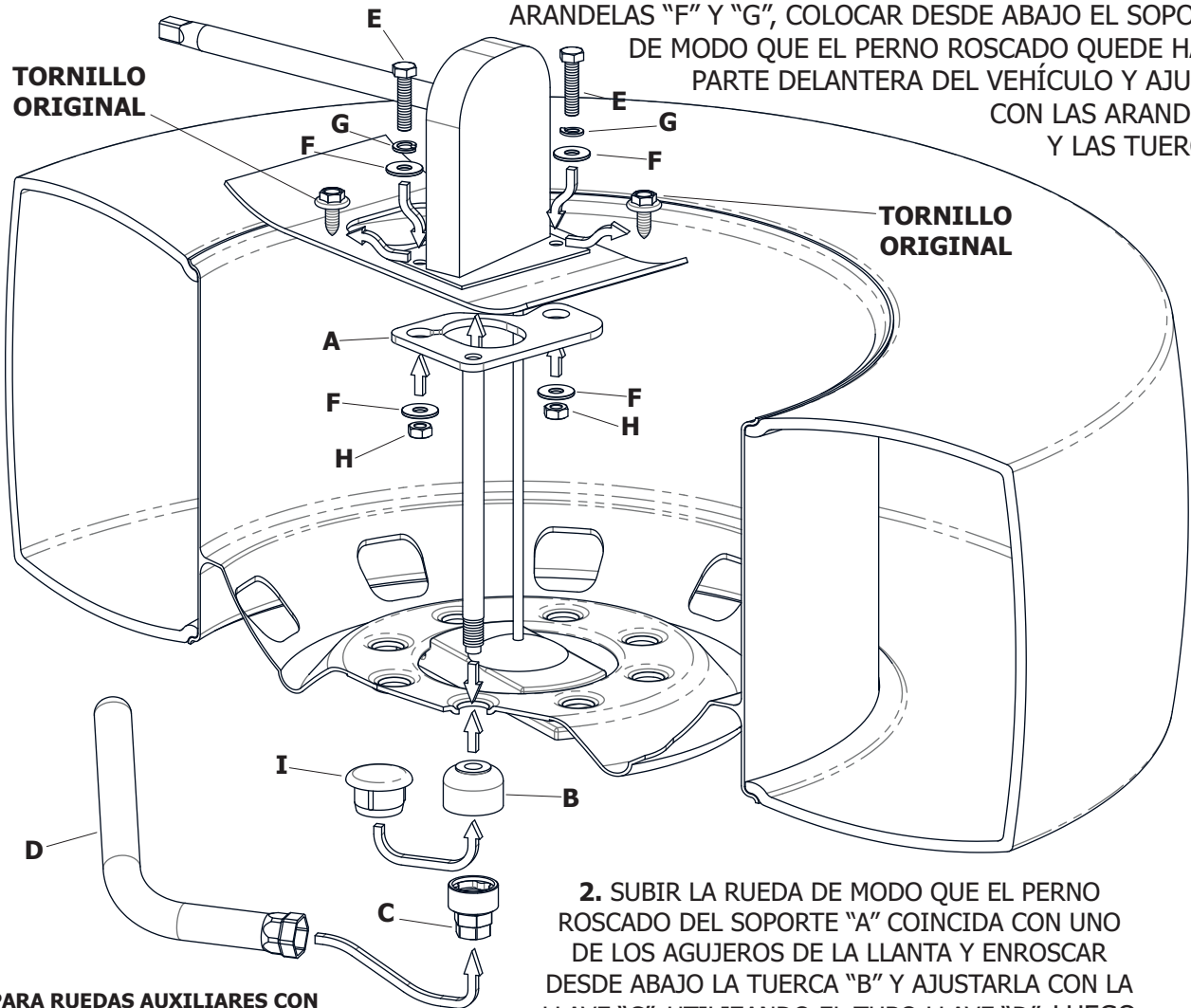

2. SUBIR LA RUEDA DE MODO QUE EL PERNO ROSCADO DEL SOPORTE "A" COINCIDA CON UNO DE LOS AGUJEROS DE LA LLANTA Y ENROSCAR DESDE ABAJO LA TUERCA "B" Y AJUSTARLA CON LA LLAVE "C", UTILIZANDO EL TUBO LLAVE "D". LUEGO COLOCAR EL TAPÓN "I" EN LA TUERCA

APTO PARA RUEDAS AUXILIARES CON CUBIERTA DE ANCHO HASTA 315mm Y LLANTA DE CHAPA 17"

PRECAUCIÓN: GUARDAR LA LLAVE DE SEGURIDAD EN EL BOLSO PORTAHERRAMIENTAS Y, EN CASO DE PÉRDIDA, SOLICITAR UNA NUEVA MEDIANTE EL CÓDIGO IMPRESO EN LA TARJETA



ADHERIR LA CALCOMANÍA EN UN LUGAR VISIBLE (PARAGOLPES, PORTÓN TRASERO, LUNETA, ETC.)