

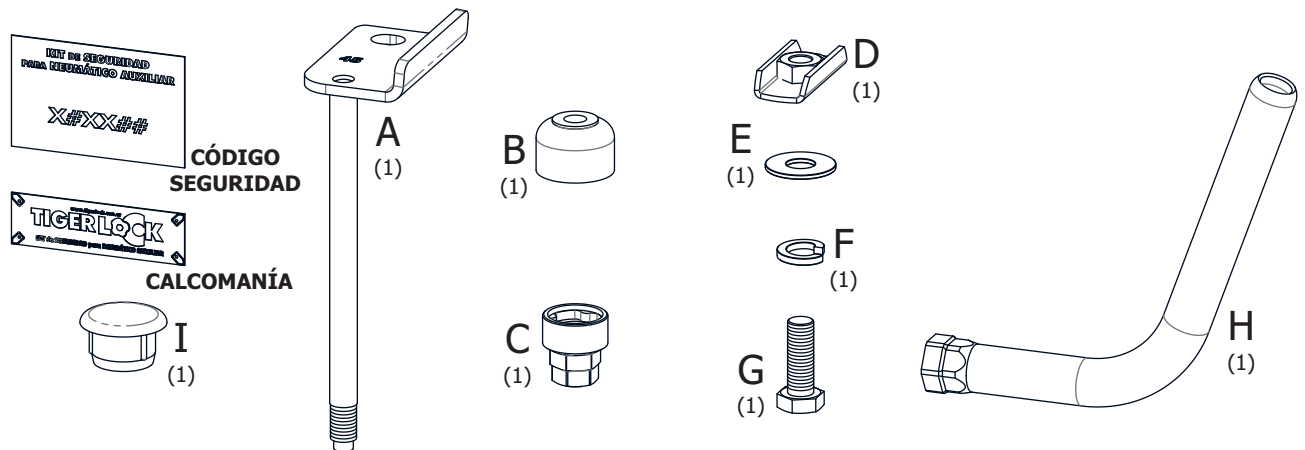

ASE045
KIT SEGURIDAD PARA NEUMÁTICO AUXILIAR
RENAULT SANDERO 2011->
RENAULT SANDERO STEPWAY 2011->
LLANTA 6 1/2Jx16H2 - CUBIERTA 195/60R16



CONTENIDO

1. BAJAR LA RUEDA, RETIRAR EL TAPÓN UBICADO EN EL TRAVESAÑO E INTRODUCIR LA PLACA "D" EN EL MISMO ALOJAMIENTO

2. COLOCAR EL SOPORTE "A" DESDE ABAJO Y AJUSTAR MEDIANTE EL TORNILLO "G" Y LAS ARANDELAS "E" Y "F"

3. SUBIR LA RUEDA DE MODO QUE EL TORNILLO DEL SOPORTE "A" COINCIDA CON UNO DE LOS AGUJEROS DE LA LLANTA Y ENROSCAR DESDE ABAJO LA TUERCA "B" Y AJUSTARLA CON LA LLAVE DE SEGURIDAD "C", UTILIZANDO EL TUBO LLAVE "H". LUEGO COLOCAR EL TAPÓN "I" EN LA TUERCA

PRECAUCIÓN: GUARDAR LA LLAVE DE SEGURIDAD EN EL BOLSO PORTAHERRAMIENTAS Y, EN CASO DE PÉRDIDA, SOLICITAR UNA NUEVA MEDIANTE EL CÓDIGO IMPRESO EN LA TARJETA



ADHERIR LA CALCOMANÍA EN UN LUGAR VISIBLE (PARAGOLPES, PORTÓN TRASERO, LUNETA, ETC.)