



SISTEMA DE ENGANCHE REFORZADO STS
CHEVROLET®
TRAILBLAZER® 2013->



Revisión 02 - Junio 2018

Las marcas y modelos utilizadas sólo a modo ilustrativo en este documento son propiedad de sus respectivos titulares legítimos

SE091

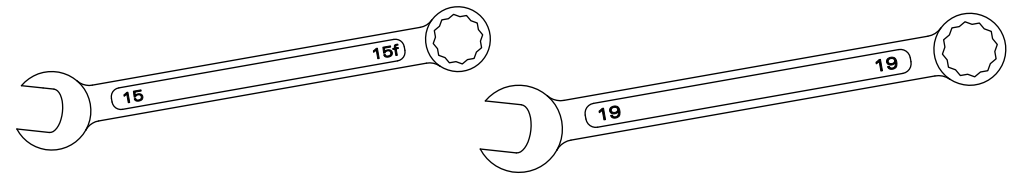

2. HERRAMIENTAS NECESARIAS

BAJAR LA RUEDA DE AUXILIO, RETIRAR EL GANCHO DE REMOLQUE Y COLOCAR LA PLACA LATERAL (B1, B2) UTILIZANDO LOS TORNILLOS Y ARANDELAS SUMINISTRADAS (G, H e I), SIN AJUSTAR TOTALMENTE HASTA COLOCAR EL TRAVESAÑO

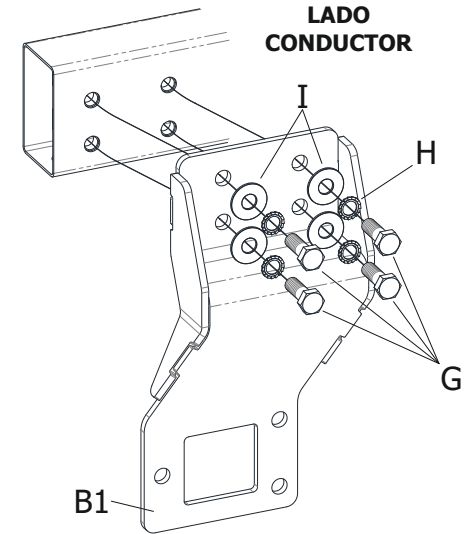

3. COLOCACIÓN DE PIEZAS "B1" Y "B2"

COLOCAR EL TRAVESAÑO Y SUJETARLO CON LOS TORNILLOS, ARANDELAS Y TUERCAS (C, D Y E). AJUSTAR LAS PLACAS LATERALES COMPLETAMENTE MEDIANTE LOS TORNILLOS "F" Y SUBIR LA RUEDA DE AUXILIO

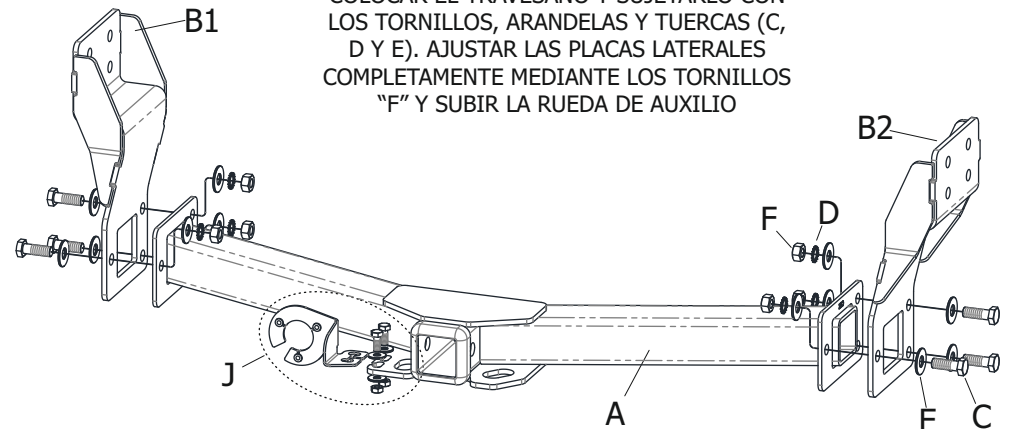

4. COLOCACIÓN DE "A" Y "J"

BSE091
M12P1.25
x35mm

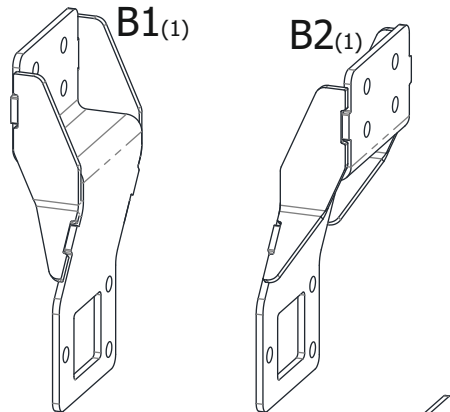
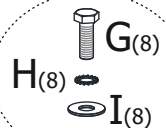

BSE001
M12P1.75
x35mm

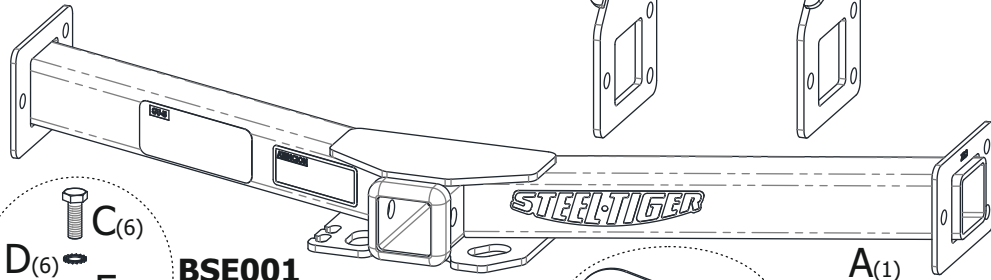
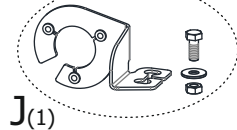
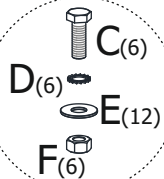

1. CONTENIDO

4. COLOCACIÓN DE "A" Y "J"