

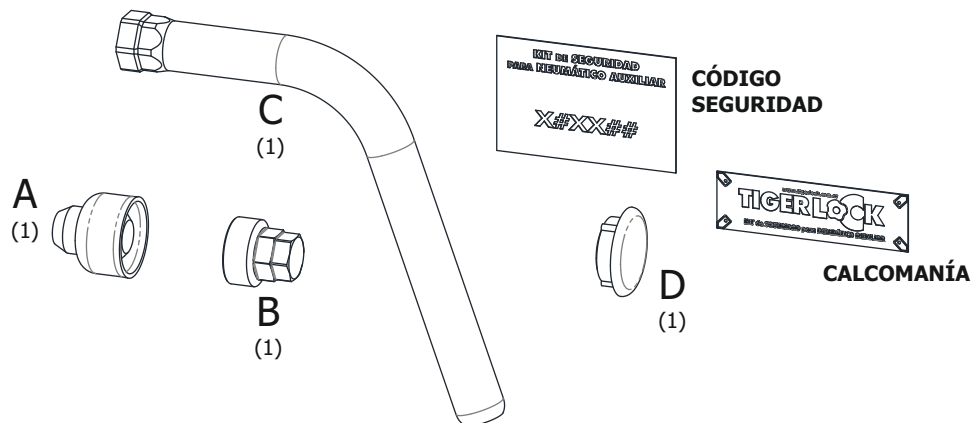

**ASE103**  
KIT SEGURIDAD PARA NEUMÁTICO AUXILIAR  
**SUZUKI® GRAND VITARA® JIII®**  
**2007-2011**  
LLANTA T16x6½J - CUBIERTA 225/70R16

**CONTENIDO**



**1. RETIRAR UNA DE LAS TUERCAS ORIGINALES, Y EN EL TORNILLO COLOCAR LA TUERCA "A".**

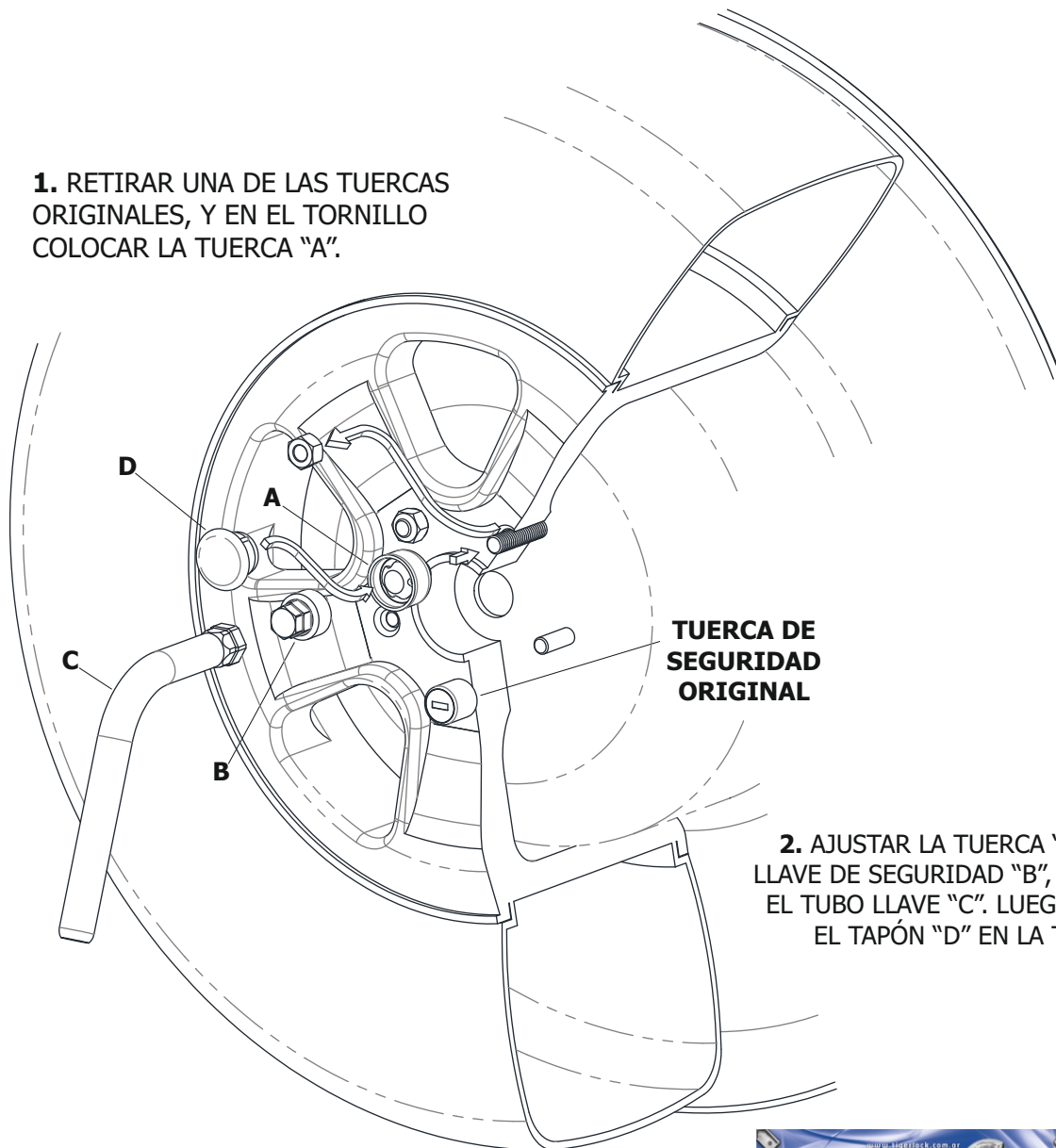

**2. AJUSTAR LA TUERCA "A" CON LA LLAVE DE SEGURIDAD "B", UTILIZANDO EL TUBO LLAVE "C". LUEGO COLOCAR EL TAPÓN "D" EN LA TUERCA**

**PRECAUCIÓN:** GUARDAR LA LLAVE DE SEGURIDAD EN EL BOLSO PORTAHERRAMIENTAS Y, EN CASO DE PÉRDIDA, SOLICITAR UNA NUEVA MEDIANTE EL CÓDIGO IMPRESO EN LA TARJETA



**ADHERIR LA CALCOMANÍA EN UN LUGAR VISIBLE (PARAGOLPES, PORTÓN TRASERO, LUNETA, ETC.)**