

**ASP141**  
**PROTECTOR SEMIEJES CHEVROLET S-10**  
**SIMPLE Y DOBLE CABINA 2012->**  
**INSTALACIÓN / EMBALADO**

REVISIÓN 00 2014/04/01

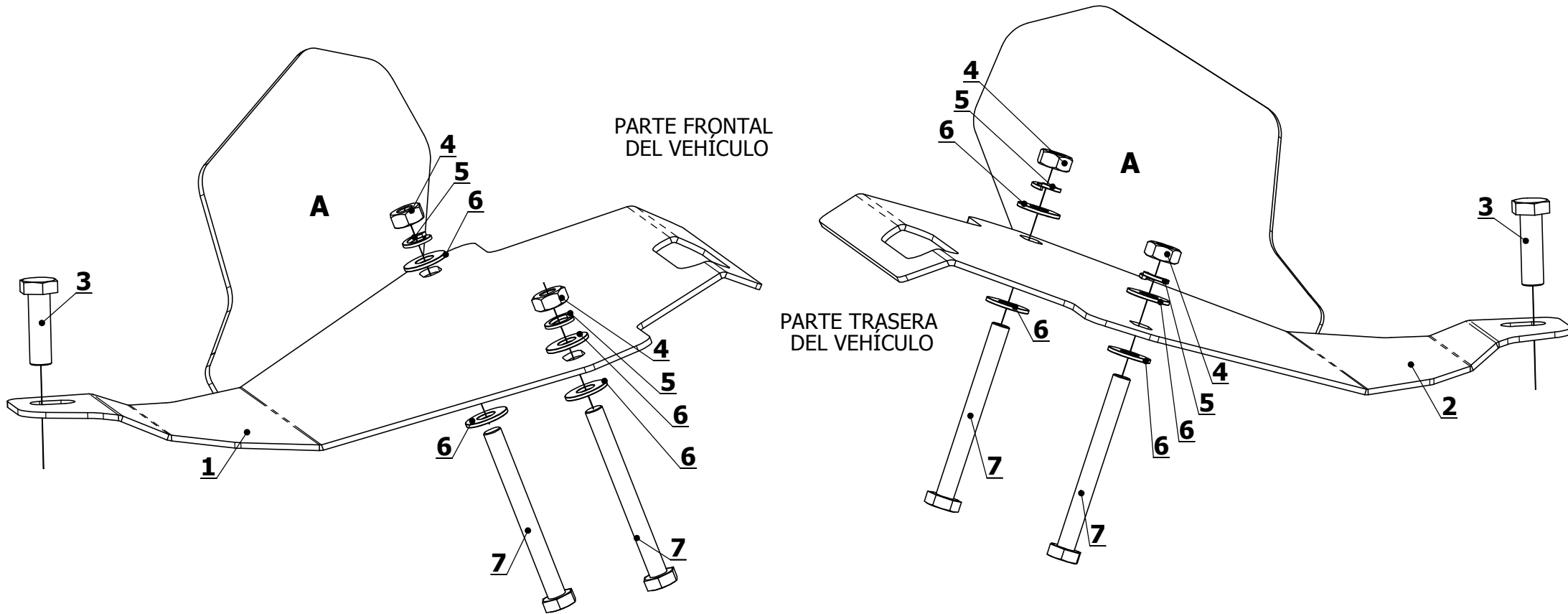

**Instalación:**

1. Presentar los protectores debajo de la parrilla de suspensión, de modo que los paneles de choque (A) queden en la parte frontal del vehículo.
2. Retirar uno de los tornillos originales laterales que vinculan la parrilla de suspensión con la rueda (el que se encuentra más cerca de la parte frontal del vehículo) en ambos lados, luego, reemplazarlos por el tornillo M12 P1.25 x 40mm, utilizar tuerca original.
3. Colocar, como se indica en la imagen los tornillos M10 P1.5 x 100mm, de forma pasante a través de los agujeros de la parrilla de suspensión.
4. Sujetar los protectores al vehículo mediante los tornillos, tuercas, arandelas grower y planas suministradas.

**COPIAS: EMBALADO**

<u>ID</u>	<u>PIEZA</u>	<u>CANT.</u>
1	ASP141A	1
2	ASP141B	1
3	M12 P1.25 X 40mm	2
4	TUERCA M10 P 1.5	4
5	GROWER Ø10	4
6	PLANA Ø10	8
7	M10 P1.5 X 100mm	4