

STEEL-TIGER[®]

SISTEMA DE ENGANCHE REFORZADO ST5
DODGE[®] RAM[®] 1500 5.7
CAB. DOBLE 4x42013->

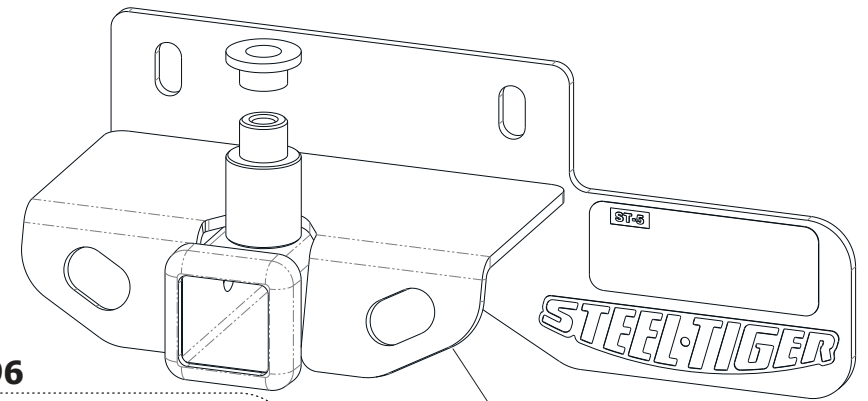
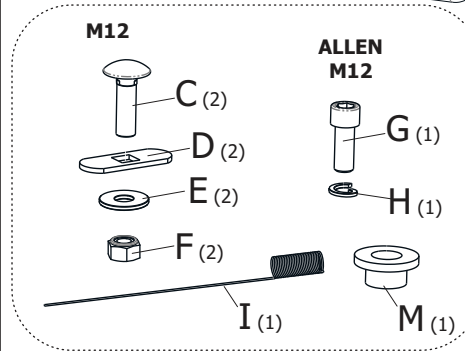

Las marcas y modelos utilizadas sólo a modo ilustrativo en este documento son propiedad de sus respectivos titulares legítimos

SE096**BSEC096**

A1 (1)

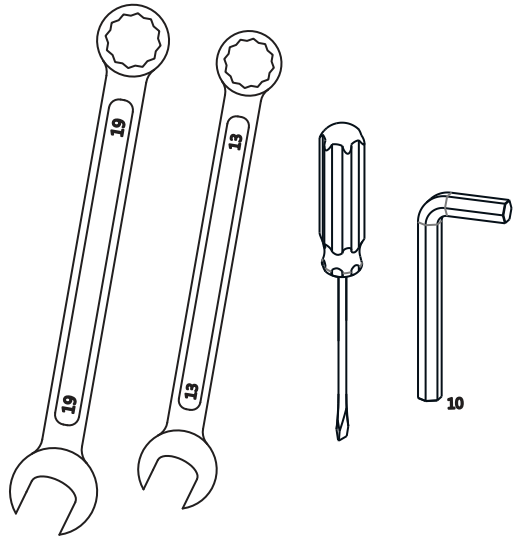
1. CONTENIDO

2. HERRAMIENTAS
NECESARIAS

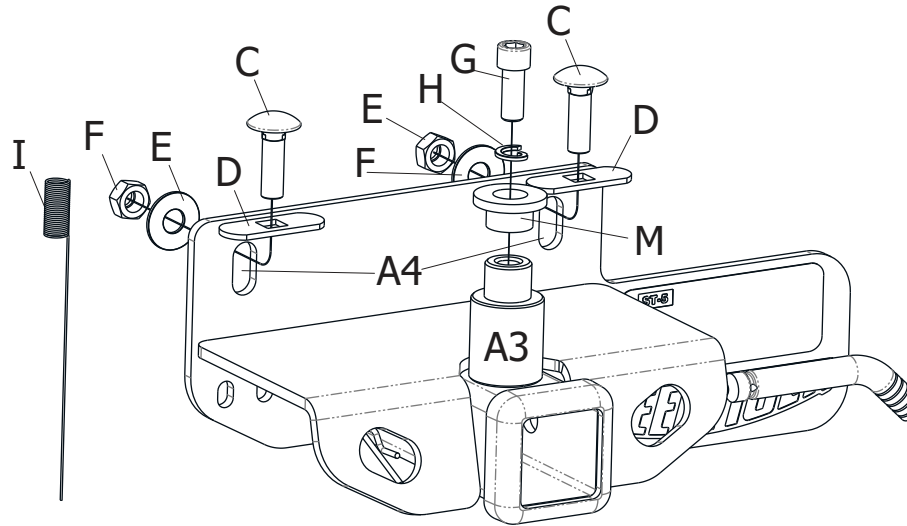

3. COLOCACIÓN DE PIEZAS "A1" Y "A2"

- 1- Descolgar el neumáticos auxiliar.
- 2- Retirar la tapa plástica circular que se encuentra en la parte superior del paragolpes trasero del vehículo.
- 3- Colocar el enganche de modo que coincida la pieza "A3" con el agujero descubierto en el paso 2.
- 4- Enroscar, sin ajustar, el tornillo allen con sus arandelas grower y arandela especial "M" con la pieza "A3" por medio del paragolpes.
- 5- Los agujeros "A4" deben coincidir con las perforaciones del travesaño ubicado dentro del paragolpes.
- 6- Colocar el resorte "I" en el extremo roscado del tornillo M12 con su arandela antigiro y pasar este por los laterales del travesaño del paragolpes de modo que salga por su agujero mas cercano. Repetir este paso para el tornillo M12 restante, utilizando el mismo resorte.
- 7- Retirar el resorte de cada tornillo colocado y ajustar en primera instancia el tornillo allen y luego los tornillos M12.
- 8- Finalmente , ajustar todas las fijaciones.