



SISTEMA DE ENGANCHE REFORZADO STS
CHEVROLET
D-MAX® II 2016->



Las marcas y modelos utilizadas sólo a modo ilustrativo en este documento son propiedad de sus respectivos titulares legítimos

SE103

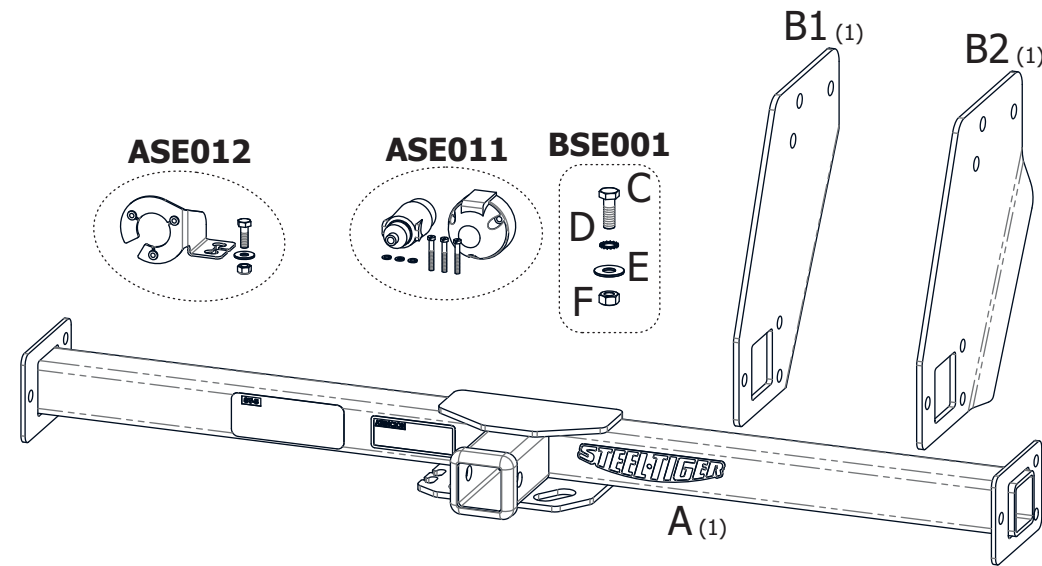

1. CONTENIDO

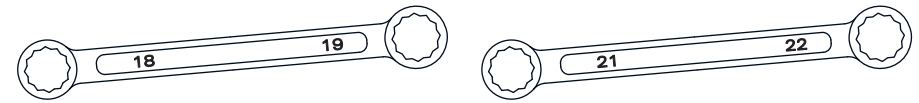

2. HERRAMIENTAS NECESARIAS

LADO CONDUCTOR

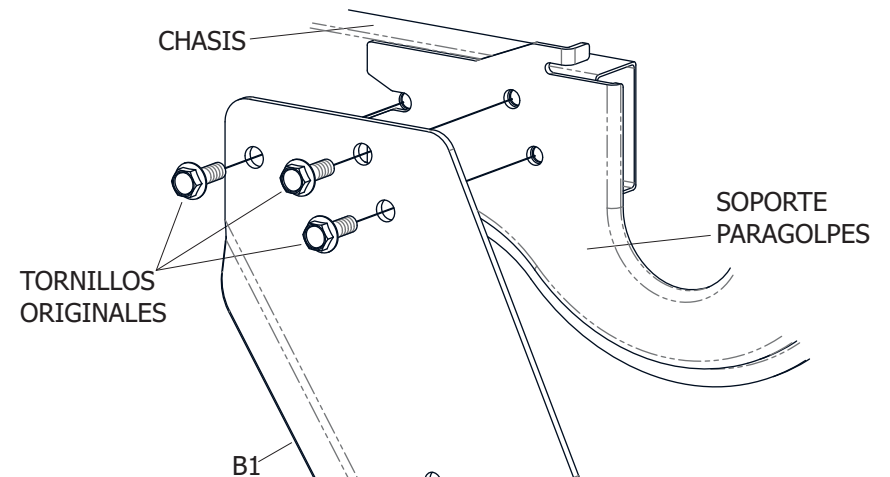

ATENCIÓN: NO AJUSTAR
 TOTALMENTE LAS PLACAS "B1" Y "B2"
 HASTA COLOCAR EL TRAVESAÑO "A"

3. COLOCACIÓN DE PIEZAS "B1" Y "B2"

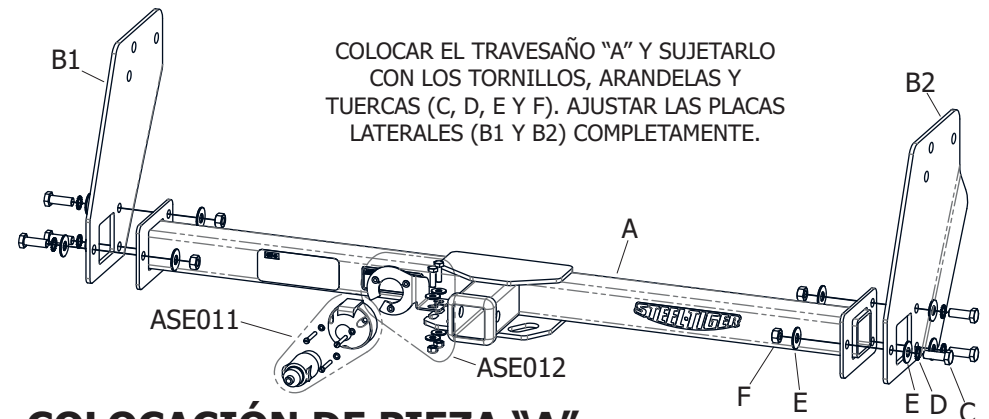

4. COLOCACIÓN DE PIEZA "A"