



ASE121

KIT SEGURIDAD PARA NEUMÁTICO AUXILIAR

VOLKSWAGEN® AMAROK® 2016->

LLANTA ALEACIÓN 8Jx19H2 - CUBIERTA 255/55R19

LLANTA ALEACIÓN 8Jx20H2 - CUBIERTA 255/50R20

CÓDIGO
SEGURIDAD

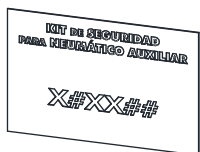

CALCOMANÍA



CONTENIDO

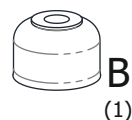
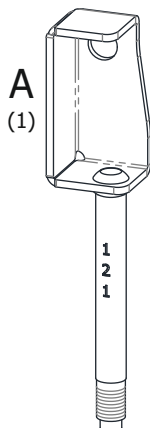
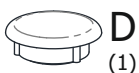

1. BAJAR LA RUEDA, RETIRAR EL TORNILLO ORIGINAL QUE SUJETA EL MALACATE, COLOCAR EL SOPORTE "A" Y SUJETAR CON EL MISMO TORNILLO

TORNILLO ORIGINAL

2. SUBIR LA RUEDA HACIENDO COINCIDIR UNO DE LOS AGUJEROS DE LA MISMA CON EL TORNILLO DEL SOPORTE "A"

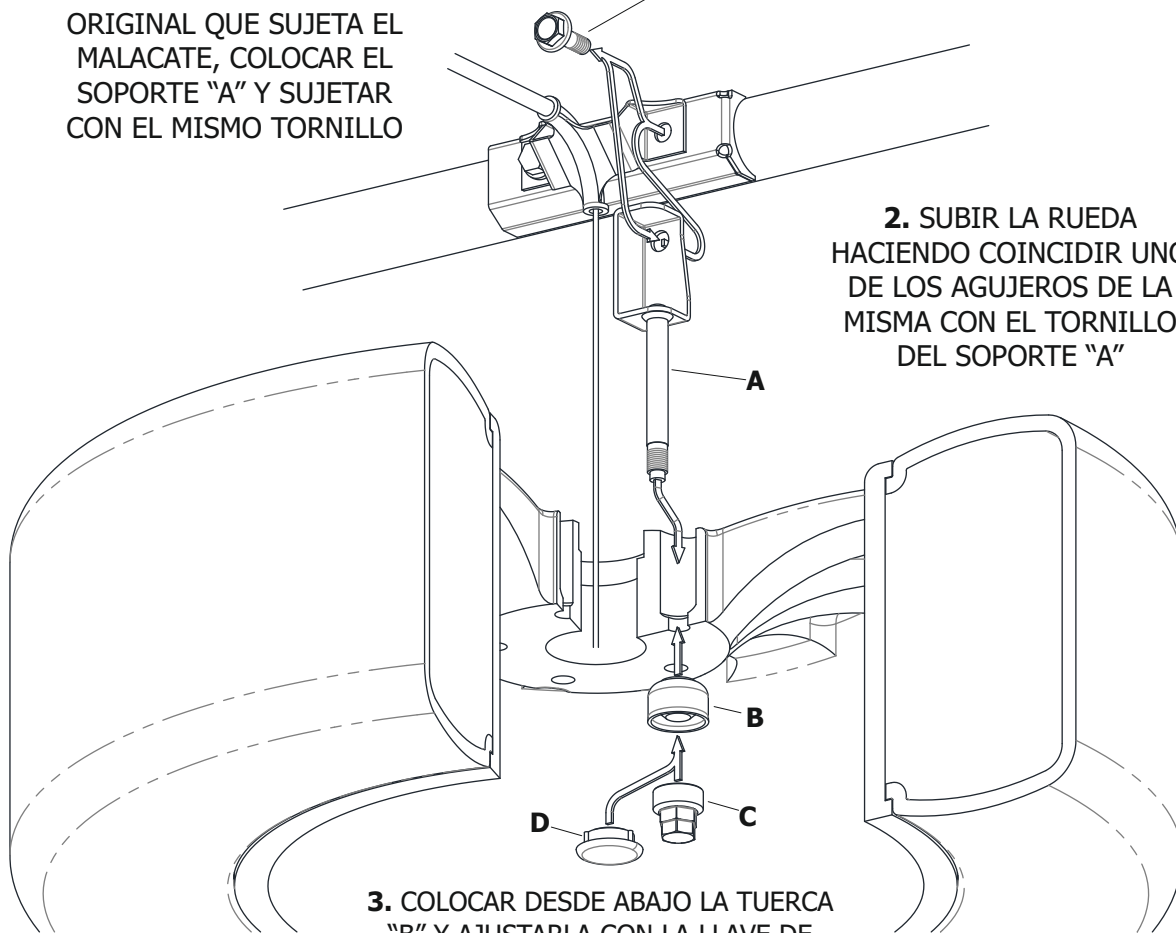

3. COLOCAR DESDE ABAJO LA TUERCA "B" Y AJUSTARLA CON LA LLAVE DE SEGURIDAD "C". LUEGO COLOCAR EL TAPÓN "D" EN LA TUERCA

Volkswagen y Amarok son marcas registradas por Volkswagen AG y son utilizadas sólo a modo ilustrativo en este documento

PRECAUCIÓN: GUARDAR LA LLAVE DE SEGURIDAD EN EL BOLSO PORTAHERRAMIENTAS Y, EN CASO DE PÉRDIDA, SOLICITAR UNA NUEVA MEDIANTE EL CÓDIGO IMPRESO EN LA TARJETA



ADHERIR LA CALCOMANÍA EN UN LUGAR VISIBLE (PARAGOLPES, PORTÓN TRASERO, LUNETA, ETC.)