

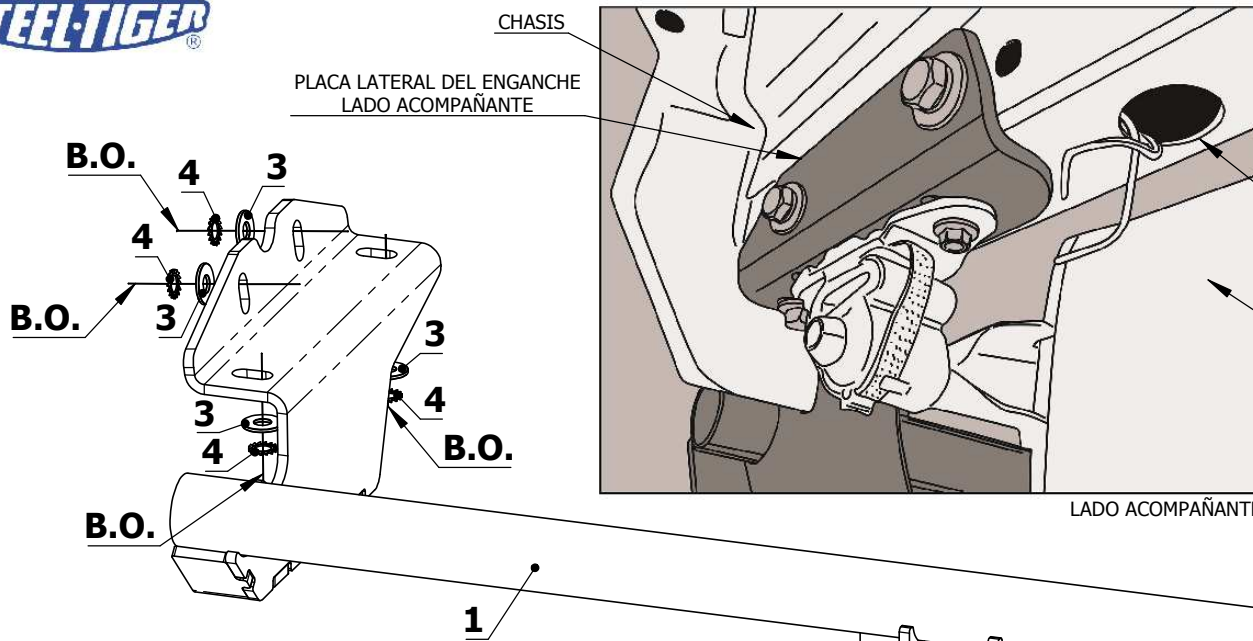

SISTEMA DE ENGANCHE LIVIANO ST1 EXX1006

CITROEN C-ELYSÉE MOD. 16->
PEUGEOT 301 MOD. 17->
INSTALACIÓN - EMBALADO



REALIZAR AGUJERO Ø27mm
E INTRODUCIR
PLACAS DE ANCLAJE
C/ALAMBRE

SILENCIADOR
ESCAPE

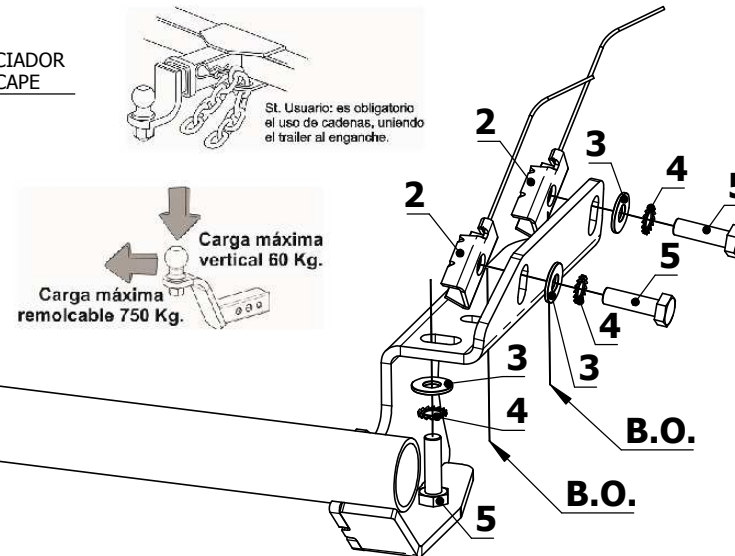

ACCESORIOS SUGERIDOS

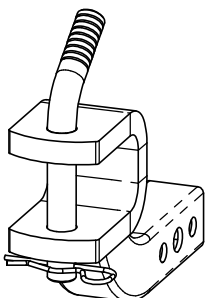

EAC0615

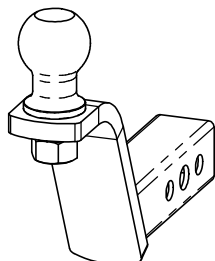

EAC0612

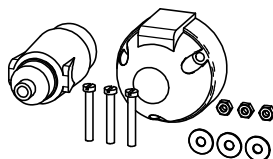

ASE011

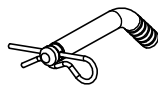

EAC0607

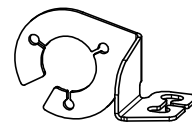

ASE014

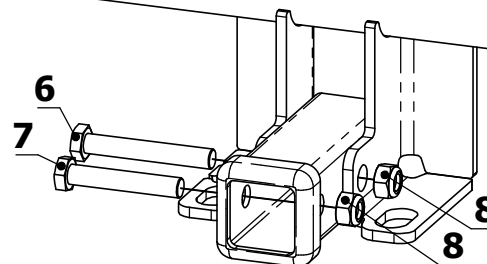

Instalación:

- 1). Desmontar el soporte trasero del silenciador del escape (quitar sus 2 tuercas originales).
- 2). Quitar las 4 fijaciones que unen el paragolpe plástico al chasis.
- 3). Remover los recubrimientos de vinilo que tapan los agujeros laterales del chasis (lado acompañante).
- 4). Retirar el gancho remolque (este no se vuelve a colocar).
- 5). Colocar el enganche utilizando la bulonería original " B-O " y tornillos provistos (como se indica en la imagen).
- 6). Realizar un agujero Ø 27mm con una mecha tipo copa para introducir las placas de anclaje (sector acompañante).
- 7). Volver a colocar las 4 fijaciones que unen el paragolpe plástico al chasis.
- 8). Colocar nuevamente el soporte trasero del silenciador del escape.
- 9). Ajustar todas las fijaciones.

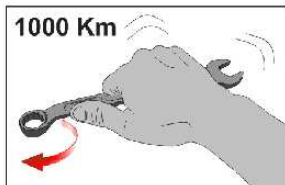
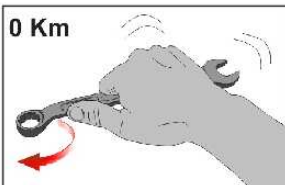

VALORES DE APRIETE DE TORNILLOS GRADO 8.8				
	M8	M10	M12	M14
Kg. m	2.5	5.1	8.7	14

Coefficiente de fricción μ_k : 0,14

ID	PIEZA	CANT.
1	EXX1006	1
2	PLACA ANCLAJE M10 ZINC. C/ALAMBRE	2
3	ARANDELA PLANA Ø10 ZINC.DOR.	7
4	ARANDELA DENTADA Ø10 ZINC.DOR.	7
5	TORNILLO HEX. ZINC.DOR.GR.8.8 M10 P1.75 X 35mm	3
6	TORNILLO HEX. ZINC.DOR.GR.8.8 M12 P1.75 X 80mm	1
7	TORNILLO HEX. ZINC.DOR.GR.8.8 M12 P1.75 X 70mm	1
8	TUERCA C/FRENO HEX. ZINC.DOR.GR.8.8 M12 P1.75	2
9	CALCO ST1 VERDE	1
10	CALCO ATENCIÓN	1