

A1 - VISTA INFERIOR LADO CONDUCTOR

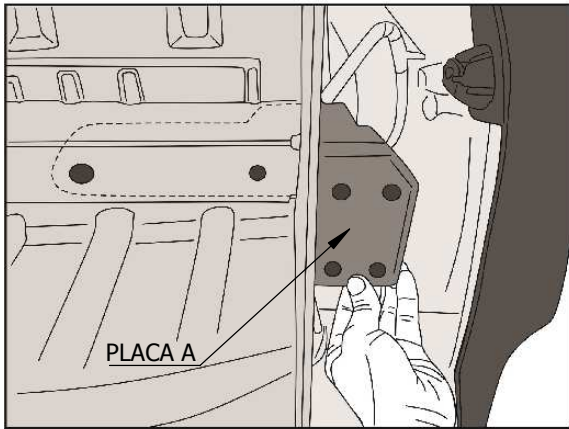

A2 - VISTA INFERIOR LADO CONDUCTOR



Carga máxima remolcable 750 Kg.

Carga máxima vertical 60 Kg.

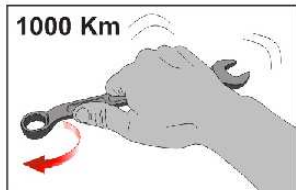
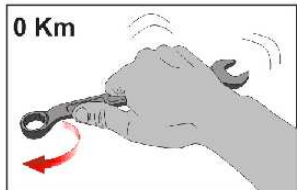

| VALORES DE APRIETE DE TORNILLOS GRADO 8.8 | | | | |
|---|-----|-----|-----|-----|
| | M8 | M10 | M12 | M14 |
| Kg. m | 2.5 | 5.1 | 8.7 | 14 |

Coefficiente de fricción μ_k : 0,14

ACCESORIOS SUGERIDOS



EAC0607



ASE011

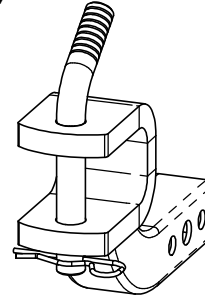

EAC0615

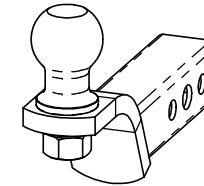

EAC0610

SISTEMA DE ENGANCHE LIVIANO ST1 ENI8309 NISSAN KICKS 2017 -> INSTALACIÓN - EMBALADO

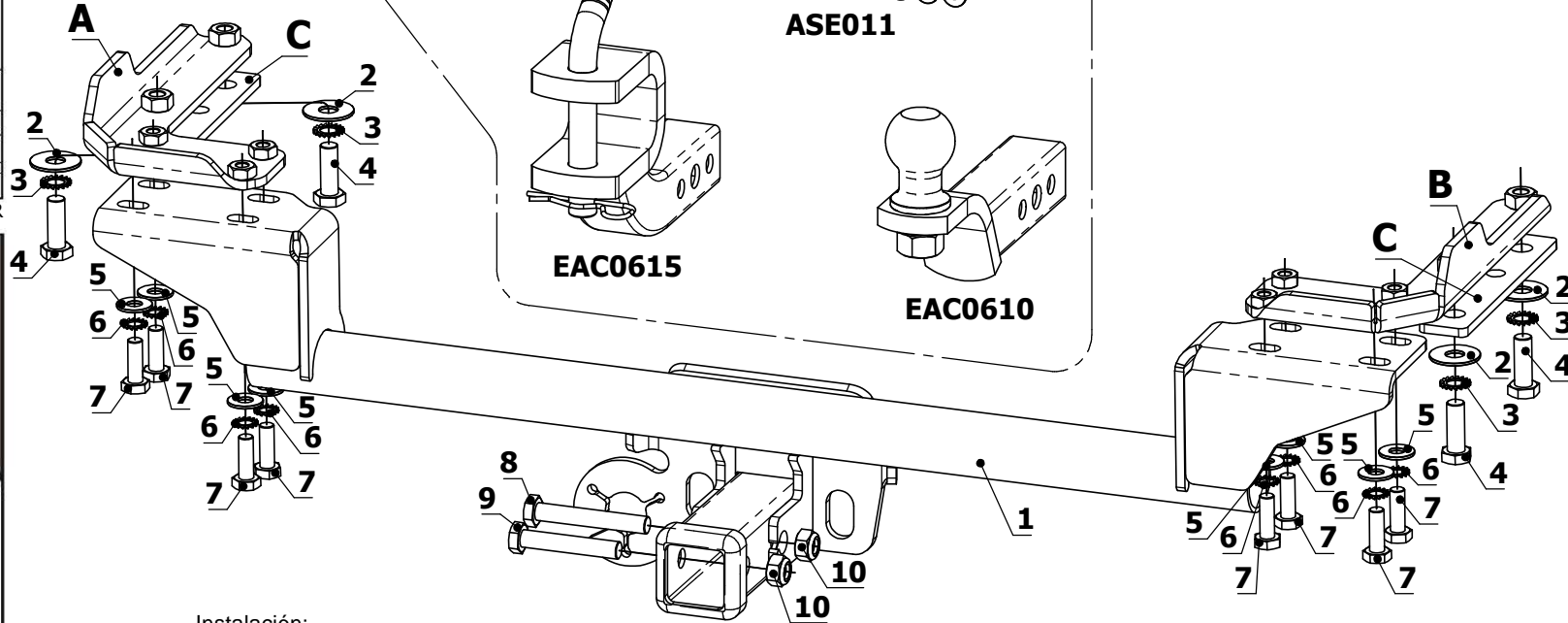

Instalación:

- 1). Desmontar los dos soportes de goma que sujetan el escape a la altura del silenciador. Retirar el deflector.
- 2). Quitar las trabas rápidas plásticas originales centrales que sujetan el paragolpes.
- 3). Desatornillar las punteras originales internas del paragolpes, como se indica en la imagen A1 (en ambos lados del chasis).
- 4). Introducir las placas A y B por dentro del chasis como se indica en la imagen A2 (en ambos lados del chasis).
- 5). Fijar las placas A y B de modo que se posicionen de la sig. forma: placa A/B - chasis - placa C - bulonería 2,3,4. Ajustar levemente.
- 6). Colocar el travesaño del enganche, luego la bulonería: 5,6,7 y ajustar todos los anclajes.
- 7). Volver a colocar el deflector, el silenciador del escape y las trabas plásticas. Las punteras internas no vuelven a colocarse.

| ID | PIEZA / TRAT. SUP. | CANT. |
|----|--|-------|
| 1 | ENI8309 / PINTURA TERMOCONVERTIBLE NEGRA | 1 |
| 2 | ARANDELA PLANA Ø12 ZINC.DOR. | 4 |
| 3 | ARANDELA DENTADA Ø12 ZINC.DOR. | 4 |
| 4 | TORNILLO HEX. ZINC.DOR.GR.8.8 M12 P1.75 X 35mm | 4 |
| 5 | ARANDELA PLANA Ø10 ZINC.DOR. | 8 |
| 6 | ARANDELA DENTADA Ø10 ZINC.DOR. | 8 |
| 7 | TORNILLO HEX. ZINC.DOR.GR.8.8 M10 P1.5 X 30mm | 8 |
| 8 | TORNILLO HEX. ZINC.DOR.GR.8.8 M12 P1.75 X 80mm | 1 |
| 9 | TORNILLO HEX. ZINC.DOR.GR.8.8 M12 P1.75 X 70mm | 1 |
| 10 | TUERCA C/FRENO HEX. ZINC.DOR.GR.8.8 M12 P1.75 | 2 |
| 11 | CALCO ST1 VERDE | 1 |
| 12 | CALCO ATENCIÓN | 1 |