

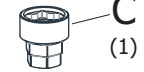

**CÓDIGO
SEGURIDAD**

CALCOMANÍA

CONTENIDO

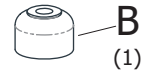
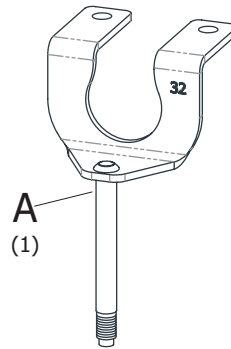
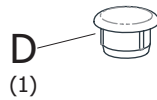

TORNILLOS ORIGINALES

**1. GIRAR EL MALACATE PARA
BAJAR LA RUEDA Y RETIRAR LOS
TORNILLOS ORIGINALES QUE
SUJETAN EL MALACATE**

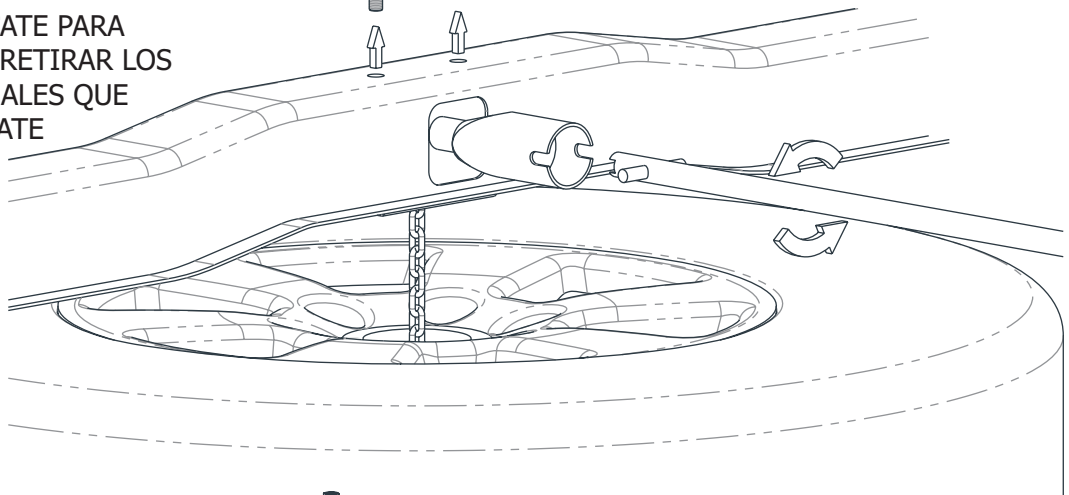

**2. COLOCAR EL SOPORTE
"A" DE MODO QUE EL
TORNILLO QUEDE HACIA
LA PARTE TRASERA DEL
VEHÍCULO Y LOS
AGUJEROS COINCIDAN
CON LOS AGUJEROS DEL
TRAVESAÑO Y SUJETAR
JUNTO CON EL MALACATE
CON LOS TORNILLOS
ORIGINALES**

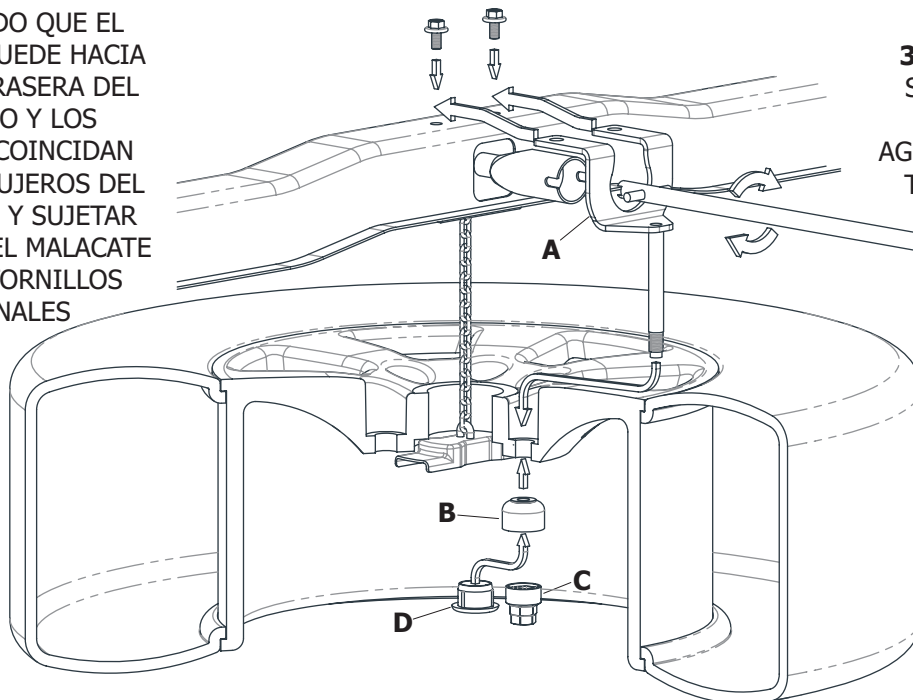

**3. GIRAR EL MALACATE PARA
SUBIR LA RUEDA HACIENDO
COINCIDIR UNO DE LOS
AGUJEROS DE LA MISMA CON EL
TORNILLO DEL SOPORTE "A"**

**4. COLOCAR DESDE
ABAJO LA TUERCA "B" Y
AJUSTARLA CON LA LLAVE
DE SEGURIDAD "C".
LUEGO COLOCAR EL
TAPÓN "D" EN LA TUERCA**

PRECAUCIÓN: GUARDAR LA LLAVE DE SEGURIDAD EN EL BOLSO
PORTAHERRAMIENTAS Y, EN CASO DE PÉRDIDA, SOLICITAR UNA
NUEVA MEDIANTE EL CÓDIGO IMPRESO EN LA TARJETA



**ADHERIR LA CALCOMANÍA EN UN LUGAR VISIBLE
(PARAGOLPES, PORTÓN TRASERO, LUNETA, ETC.)**